



Bebe Stars®

BORN TO SHINE



PLAY TIME
TRAMPOLINES

user's manual

οδηγίες χρήσης

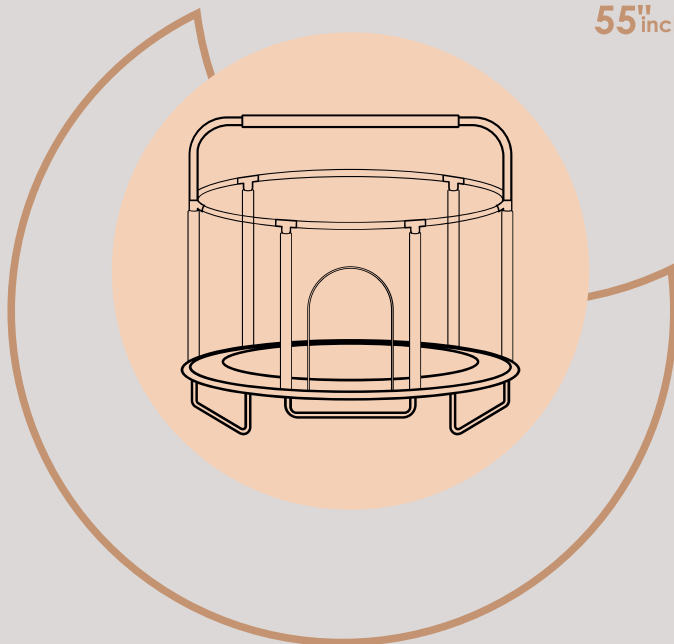

55"inch | 140cm
50kgs
— Max —



AGE RANGE

up to 3 years
Max 50 kgs



STANDARDS

EN 71-14: 2018
CE





TRAMPOLINE

item: 644-171



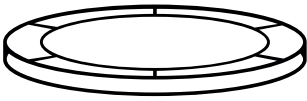

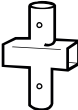
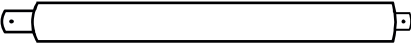
DO NOT USE THIS PRODUCT BEFORE YOU READ AND UNDERSTAND THESE INSTRUCTIONS
ΜΗΝ ΧΡΗΣΙΜΟΠΟΙΗΣΤΕ ΤΟ ΠΡΟΪΟΝ ΑΝ ΠΡΩΤΑ ΔΕ ΔΙΑΒΑΣΤΕ ΚΑΙ ΚΑΤΑΝΟΗΣΤΕ ΠΛΗΡΩΣ ΤΙΣ ΟΔΗΓΙΕΣ

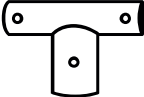
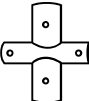
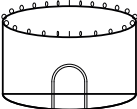
	Pages
List Parts Λίστα Εξαρτημάτων.....	3,4,5
Assembly Instructions Οδηγίες Συναρμολόγησης.....	6,7,8
General Instructions Γενικές Οδηγίες.....	9
Basic Positions Βασικές Φιγούρες.....	10,11
English.....	12-14
Ελληνικά.....	15-18
български.....	19-22
Српски.....	23-26

TRAMPOLINE PARTS LIST | ΛΙΣΤΑ ΕΞΑΡΤΗΜΑΤΩΝ ΤΡΑΜΠΟΛΙΝΟΥ

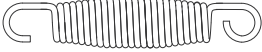
No	Part picture Εικόνα εξαρτήματος	Quantity Ποσότητα
1		1
2		3
3		6
4		6
5		6
6		6
7		4
8		2
9		1

TRAMPOLINE PARTS LIST | ΛΙΣΤΑ ΕΞΑΡΤΗΜΑΤΩΝ ΤΡΑΜΠΟΛΙΝΟΥ

No	Part picture Εικόνα εξαρτήματος	Quantity Ποσότητα
10		36
11		2
12		1
13		1

EN

1. Jumping Mat with Frame Pad
2. Leg Tube
3. Bottom Frame
4. Cross Pipe
5. Enclosure Pole
6. Top Circle Frame
7. Top Circle Frame T-Joint
8. Top Bar Cross Pipe
9. Safety Net
10. Spring
11. Curved Tube of Top Bar
12. Straight Tube of Top Bar
13. Spring Hook

GR

1. Στρώμα Αναπήδησης με Μαξιλαράκι Πλαισίου
2. Πόδια
3. Κάτω Πλαίσιο
4. Σύνδεσμος σε σχήμα Σταυρού
5. Στύλος
6. Επάνω Πλαίσιο
7. T-Σύνδεσμος Επάνω Πλαισίου
8. Σύνδεσμος σε σχήμα Σταυρού Επάνω Μπάρας
9. Δύχτι Ασφαλείας
10. Ελατήριο
11. Κυρτός Σωλήνας Επάνω Μπάρας
12. Ίσιος Σωλήνας Επάνω Μπάρας
13. Εργαλείο Ελατηρίων

BG

1. Постелка за скачане с подложка за рамка
2. Тръба за крака
3. Долна рамка
4. Напечна тръба
5. Стълб за заграждение
6. Горна кръгла рамка
7. T-образна връзка на горната кръгла рамка
8. Напечна тръба на горната лента
9. Предпазна мрежа
10. Пролет
11. Извита тръба на горната лента
12. Права тръба на горната лента
13. Пружинна кука

RS

1. Подлога за скакање са подлогом за оквир
2. Цијев за ноге
3. Доњи оквир
4. Попречна цев
5. Стуб кућишта
6. Оквир горњег круга
7. T-спојник горњег круга оквира
8. Попречна цев са горњом шипком
9. Сигурносна мрежа
10. Пролеће
11. Закривљена цев горње шипке
12. Равна цев горње шипке
13. Спринг Хоок

ASSEMBLY INSTRUCTIONS | ΟΔΗΓΙΕΣ ΣΥΝΑΡΜΟΛΟΓΗΣΗΣ

Step 1

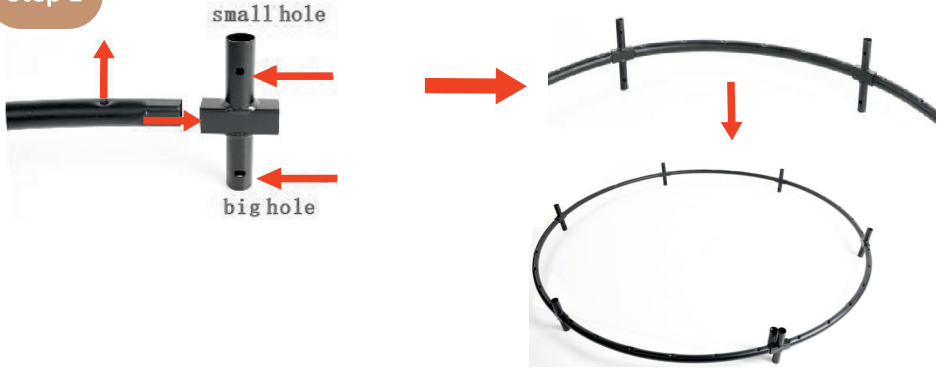

Step 2

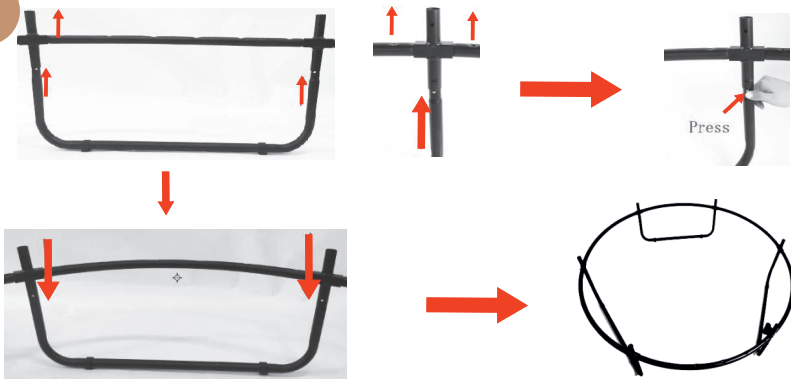

Step 3

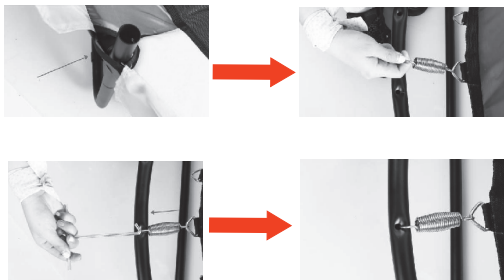

i: Wide Opening
ii: Narrow Opening

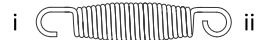

Do not place the springs on only one side, you must place them opposite each other.

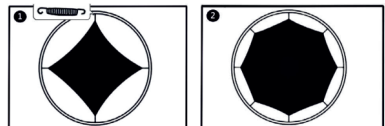

Step 4



Step 5



Step 6

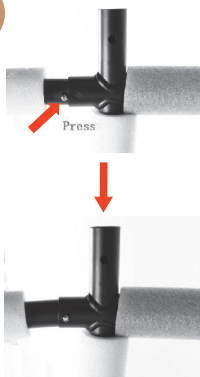

Step 7



Step 8

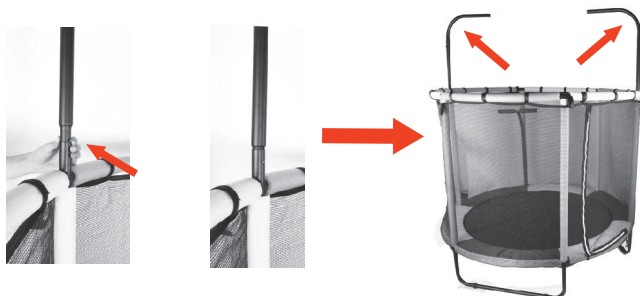

Step 9



LOCATION INSTRUCTIONS | ΟΔΗΓΙΕΣ ΕΓΚΑΤΑΣΤΑΣΗΣ

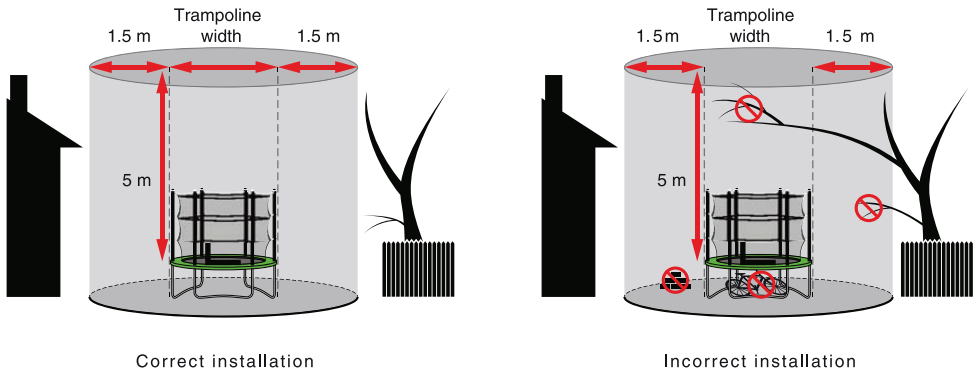
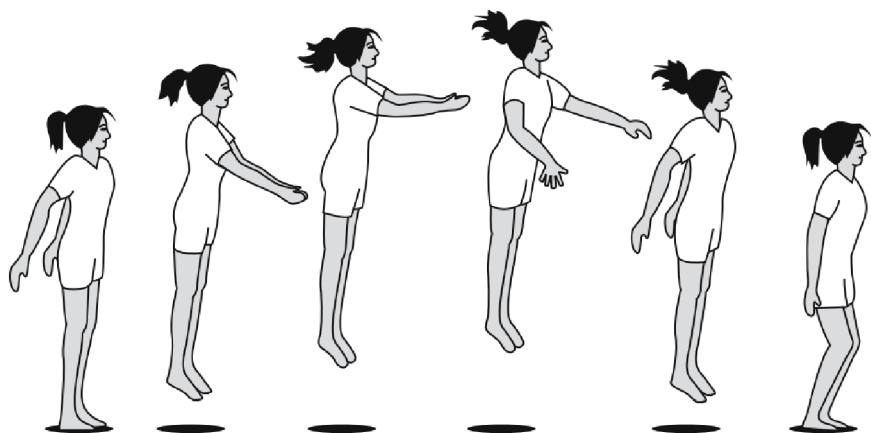

Image 1

SAFETY PRECAUTIONS | ΟΔΗΓΙΕΣ ΠΡΟΛΗΨΗΣ





ARM ACTION | ΕΝΕΡΓΕΙΕΣ ΧΕΡΙΩΝ



TUCK BOUNCE
ΒΑΡΕΛΑΚΙ



PIKE BOUNCE
ΚΑΘΙΣΜΑ



STRADDLE PIKE BOUNCE
ΦΑΡΔΥ ΚΑΘΙΣΜΑ

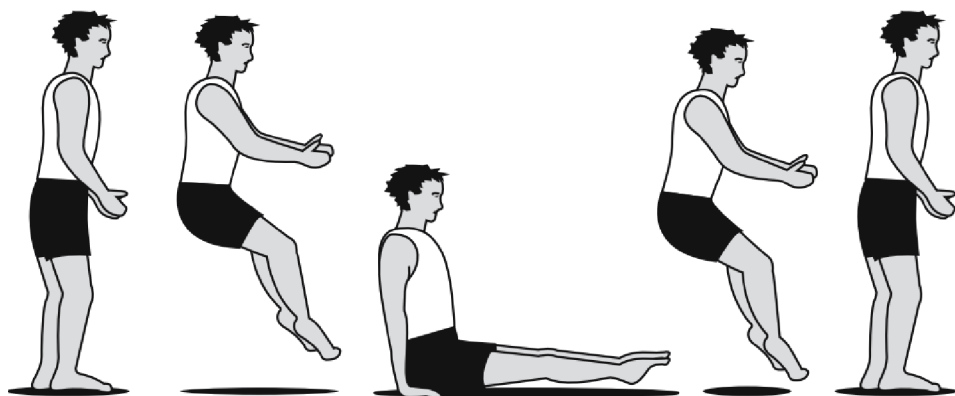

SEAT DROP | ΚΑΘΙΣΤΗ ΠΡΟΣΓΕΙΩΣΗ

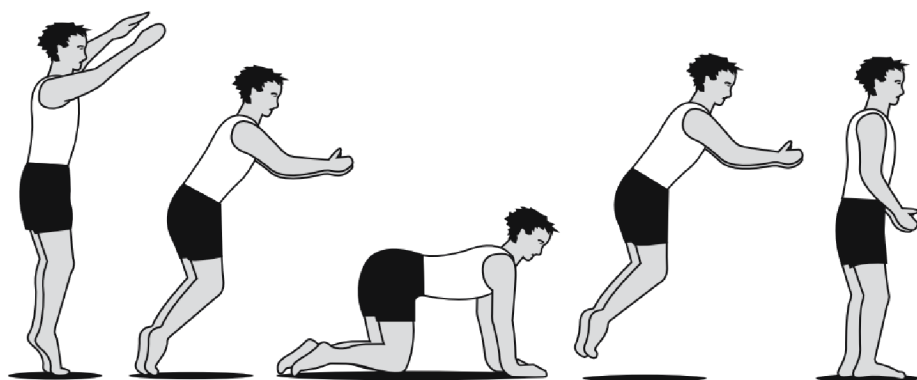

HANDS & KNEES DROP | ΠΡΟΣΓΕΙΩΣΗ ΣΤΑ ΑΚΡΑ

Thank you for purchasing this trampoline by Bebe Stars. We will always give you the best products and services.

Please read the user manual before you use!

IMPORTANT: KEEP THE MANUAL FOR FUTURE REFERENCE

Suitable for children aged 3-6 years old.

Maximum weight supported is 45kgs. Do not allow more than 1 child on the trampoline at any time. The trampoline is not intended for use by children with reduced physical, sensory or mental capabilities.

Domestic use only.

Before you start to assemble:

This trampoline should be assembled by 2 adults.

Check the package and make sure you have all of the parts listed in the Parts List section of this user manual.

Do not install or use the product if any parts are missing or damaged. Store in a safe place until ready to install. Contact with the manufacturer for spare parts.

Never modify the construction or the design of the product.

Do not use any unauthorized parts with this trampoline.

This pack may contain small parts and is not suitable for children under 6 years of age to be nearby during assembly.

When assembly the trampoline make sure you have plenty of clear space, at least 1.5m diameter surrounding the unit and 5m above the mat.

How to use:

Inspect the trampoline before each use. Ensure that everything is in place and works properly.

Do not use the trampoline without the safety net. Do not jump into or off the net.

Do not use the trampoline when its wet.

Do not attempt or allow somersaults. It can cause serious neck injury or death.

Do not allow any activity underneath the trampoline.

Users must be barefooted or only wearing socks when using the trampoline.

Footwear must be removed as they may damage the mat and cause injury.

Inappropriate clothing can cause injure such as hooks, buckles, belts or jewellery.

Do not bounce immediately after a meal.

When bouncing on the trampoline, always aim for the center of the mat. First, learn fundamental bounces before trying complex manoeuvres.

Do not place any foreign toys in the trampoline, they could cause mat damage or injury the child.

During periods of non-use, you can disassemble and store the trampoline.

Location Instructions (Image 1, page 9):

Make sure that you have plenty of space and a clean dry area suitable for the assembly of this trampoline.

IT IS ESSENTIAL THAT THE INTENDED SITE FOR THIS TRAMPOLINE IS COMPLETELY FLAT AND LEVEL with impact attenuating properties such as grass. Sandbags or pegs may be suitable anchorage devices to prevent tipping over.

If the ground is uneven, this could cause movement in the frame and stress on the joined sections of the frame that could damage the trampoline and/or can cause serious injury.

Keep a minimum clearance of 1.5m on all sides of the trampoline. This area should not include concrete, bitumen, brick or other hard surfaces as these can cause serious injuries if users fall off the trampoline.

Keep a minimum of 5m overhead clearance when measured from the mat height to prevent users inadvertently contacting overhead hazards such as electric wires, tree limbs and clotheslines.

Do not place the trampoline on top of other objects or store anything underneath the trampoline mat.

Keep the area surrounding the trampoline clear. Place the trampoline away from walls, structures, fences or other dangerous areas.

Place the trampoline in a well-lit area.

**WARNING !!!**

Never leave your child unattended!

TRAMPOLINE ASSEMBLY INSTRUCTIONS

To assemble this trampoline all you will need is the spring hook (13) that is provided within the carton.

WARNING: Do not position your face close to springs as if you let go it can rebound at high speed causing injury.

Step 1: How to assembly the Bottom Frame: Insert Bottom Frames (3) fittings into the right end of Cross Pipe (4). Be aware of which side needs to face up. Repeat the above steps until you connect the last Bottom Frame (3) into the first Cross Pipe (4). Make sure that the frame is completely assembled.

Step 2: How to install the Leg Tubes: Make sure that the side with the large holes of Cross Pipes (4) is facing up. Align both sides of Legs (2) with two Cross Pipes (4).

Press down until the silver snap on both sides of the leg are about to touch the end of the cross pipes. Press the snap and press down the leg tube until the snap fits into the hole of the cross pipes.

Step 3: How to attach the Springs: Place the Jumping mat with the frame pad (1) on the frame and the cross pipes (4) should pass through the holes of the Frame pad. Hook one Spring (10) with the narrow opening (ii) on the triangle ring of the Jumping Mat (1) and then by using the Spring Hook (13) connect the wide opening (i) of the Spring onto top frame hole. Attach the first spring (10) at left side of a cross pipe (4) and then attach 7-13-19-25-31 springs line as the picture shows. After that attach 4-10-16-22-28-34 springs with that order, then continue with the rest springs.

Step 4: How to install Enclosure Poles: Insert the end of an Enclosure Pole (5) into a Cross Pipe (4). Pay attention to the color, after installing a yellow one, install a blue. Make sure that the locking pin of the Enclosure Pole (5) fits into the hole of the Cross Pipe (4).

Step 5: How to install the Top Frame: Begin with attaching the Top Circle Frame T-Joint (7) and the Top Bar Cross Pipe (8) into the Enclosure Pole (5). Be aware of which side needs to face up. As the figure shows, you must attach the 2 Top Bar Cross Pipe (8) at opposite sides, numbers 1 and 4 of the Enclosure Poles (5).

Step 6: Continue by placing the Top Circle Frame (6) into fittings at the top of the trampoline frame, forming a circle.

Step 7: How to install the Safety Net: Slide the Safety Net (9) down from the top support circle. Be aware that the safety net has the plastic hooks side facing down. Adjust the Safety Net to make sure that the door isn't blocked. Attach the bottom plastic hooks to the triangle rings and the top Velcro tapes to the support circle.

Step 8: How to install the Top Bar: Attach the Curved Tubes of Top Bar (11) into Top Bar Cross Pipes (8) which are at opposite sides.

Step 9: Connect the Straight Tube of Top Bar (12) into Curved Tubes of Top Bar (11).

CARE & MAINTENANCE

- Clean the jumping mat and legs with soft wet cloth. Do not use any aggressive cleaning detergents - alcohol or bleach - based ones, or such, containing abrasive particles.

- Wipe dry afterwards.

- Do not spray water or other liquids directly on the trampoline during cleaning. This way you will avoid the risk of damage of the trampoline due to rush on the metal parts and disturbance in the stability of the connections.

Σας ευχαριστούμε που αγοράσατε το τραμπολίνο της Bebe Stars.

Πάντα θα σας παρέχουμε τα καλύτερα προϊόντα και υπηρεσίες!

Παρακαλώ διαβάστε τις οδηγίες χρήσης πριν τη χρήση!

ΣΗΜΑΝΤΙΚΟ: ΑΠΟΘΗΚΕΥΣΤΕ ΤΟ ΕΓΧΕΙΡΙΔΙΟ ΓΙΑ ΜΕΛΛΟΝΤΙΚΗ ΑΝΑΦΟΡΑ

Κατάλληλο για παιδιά από 3-6 χρονών.

Μέγιστο επιτρεπόμενο βάρος είναι 45kgs. Μην επιτρέπεται πάνω από 1 παιδί τη φορά όταν χρησιμοποιείται το τραμπολίνο. Το τραμπολίνο δεν ενδείκνυται για χρήση από παιδάκια με μειωμένες σωματικές, αισθητηριακές ή νοητικές ικανότητες.

Μόνο για οικιακή χρήση.

Πριν ξεκινήσετε τη συναρμολόγηση:

Αυτό το τραμπολίνο πρέπει να συναρμολογηθεί από 2 άτομα.

Ελέγξτε το πακέτο και βεβαιωθείτε ότι έχετε όλα τα εξαρτήματα που αναφέρονται στην ενότητα λίστα εξαρτημάτων αυτού του εγχειριδίου.

Μην εγκαθιστάτε ή χρησιμοποιείτε το προϊόν εάν λείπουν ή έχουν υποστεί ζημιά κάποια εξαρτήματα. Αποθηκεύστε σε ασφαλές μέρος έως ότου είναι έτοιμο για εγκατάσταση. Επικοινωνήστε με τον κατασκευαστή για ανταλλακτικά εξαρτήματα.

Ποτέ μην τροποποιείτε την κατασκευή ή το σχεδιασμό του προϊόντος.

Μην χρησιμοποιείτε μη εξουσιοδοτημένα εξαρτήματα με αυτό το τραμπολίνο.

Αυτή η συσκευασία μπορεί να περιέχει μικρά μέρη και δεν είναι κατάλληλη για παιδιά κάτω των έξι (6) ετών να βρίσκονται κοντά στη συναρμολόγηση.

Βεβαιωθείτε ότι έχετε άφθονο χώρο για τη συναρμολόγηση αυτού του τραμπολίνου, τουλάχιστον 1.5m διάμετρο γύρω από το τραμπολίνο και 5m ύψος πάνω από το στρώμα αναπήδησης.

Πως να το χρησιμοποιήσετε:

Επιθεώρηση του τραμπολίνου πριν από κάθε χρήση. Βεβαιωθείτε ότι όλα τα εξαρτήματα βρίσκονται στη θέση τους και λειτουργούν άψογα.

Μην χρησιμοποιείτε το τραμπολίνο χωρίς το δίκτυ ασφαλείας. Μην πηδάτε κατά πάνω στο δίκτυ ή έξω από αυτό.

Μην χρησιμοποιείτε το τραμπολίνο όταν είναι βρεγμένο.

Μην επιτρέπεται τις τούμπες. Μπορεί να προκαλέσουν σοβαρό τραυματισμό στον αυχένα ή και θάνατο.

Μην επιτρέπετε καμία δραστηριότητα κάτω από το τραμπολίνο.

Οι χρήστες πρέπει να είναι πάντα ξυπόλητοι ή να φοράνε κάλτσες. Τα υποδήματα θα πρέπει να αφαιρούνται καθώς μπορεί να προκαλέσουν φθορά στο στρώμα αναπήδησης ή τραυματισμό. Ακατάλληλα ρούχα μπορεί να προκαλέσουν τραυματισμό, όπως ζώνες, κοσμήματα, πόρπες, κλπ.

Μην χρησιμοποιείτε το τραμπολίνο αμέσως μετά από γεύμα.

Όταν αναπηδάτε στο τραμπολίνο, στοχεύετε πάντα στο κέντρο του στρώματος αναπήδησης. Πρώτα, μάθετε θεμελιώδεις αναπηδήσεις πριν δοκιμάσετε περίπλοκους ελιγμούς.

Μην τοποθετείτε ξένα παιχνίδια στο τραμπολίνο, μπορεί να προκαλέσουν ζημιά στο στρώμα ή τραυματισμό του παιδιού.

Σε περιόδους που δεν χρησιμοποιείτε το τραμπολίνο, μπορείτε να το αποσυναρμολογήσετε και να το αποθηκεύσετε.

Οδηγίες τοποθέτησης (Εικόνα 1, σελίδα 9):

Βεβαιωθείτε ότι έχετε άφθονο χώρο και καθαρή στεγνή περιοχή, κατάλληλη για τη συναρμολόγηση του τραμπολίνου.

ΕΙΝΑΙ ΑΠΑΡΑΙΤΗΤΟ Η ΠΡΟΟΡΙΖΟΜΕΝΗ ΤΟΠΟΘΕΣΙΑ ΓΙΑ ΑΥΤΟ ΤΟ ΤΡΑΜΠΟΛΙΝΟ ΝΑ ΕΙΝΑΙ ΕΝΤΕΛΩΣ ΕΠΙΠΕΔΗ ΚΑΙ ΙΣΙΑ με ιδιότητες εξασθένησης των κραδασμών, όπως το γρασίδι. Οι σάκοι άμμου μπορεί να είναι κατάλληλες συσκευές σταθεροποίησης για την αποφυγή ανατροπής.

Εάν το έδαφος είναι ανώμαλο, αυτό μπορεί να προκαλέσει κίνηση στο πλαίσιο και πίεση στα εξαρτήματα του πλαισίου που θα μπορούσε να προκαλέσει ζημιά στο τραμπολίνο και/ή να προκαλέσει σοβαρό τραυματισμό.

Διατηρήστε ένα κενό 1,5m σε όλες τις πλευρές του τραμπολίνου. Αυτή η περιοχή δεν πρέπει να περιλαμβάνει σκυρόδεμα, τούβλα ή άλλες σκληρές επιφάνειες, καθώς αυτές μπορεί να προκαλέσουν σοβαρούς τραυματισμούς εάν οι χρήστες πέσουν από το τραμπολίνο.

Διατηρήστε απόσταση ύψους 5m όταν μετράτε από το ύψος του στρώματος αναπήδησης για να αποτρέψετε την ακούσια επαφή των χρηστών με κινδύνους, όπως ηλεκτρικά καλώδια, άκρα δέντρων και σκονί απλώματος.

Μην τοποθετείτε το τραμπολίνο πάνω από άλλα αντικείμενα και μην αποθηκεύετε οτιδήποτε κάτω από το στρώμα αναπήδησης του τραμπολίνου.

Διατηρήστε την περιοχή γύρω από το τραμπολίνο καθαρή. Τοποθετήστε το τραμπολίνο μακριά από τοίχους, κατασκευές, φράχτες ή άλλες επικίνδυνες περιοχές.

Τοποθετήστε το τραμπολίνο σε μια καλά φωτισμένη περιοχή.



ΠΡΟΣΟΧΗ !!!

Μην αφήνετε το παιδί χωρίς επίτηρηση!

Για να συναρμολογήσετε αυτό το τραμπολίνο το μόνο που χρειάζεστε είναι το εργαλείο ελατηρίων (13), το οποίο παρέχεται μέσα στο κιβώτιο.

ΠΡΟΕΙΔΟΠΟΙΗΣΗ: Μην τοποθετείτε το πρόσωπό σας κοντά στα ελατήρια καθώς αν αφήσετε κάποιο μπορεί να αναπηδήσει σε υψηλή ταχύτητα προκαλώντας τραυματισμό.

Βήμα 1: Πως να συναρμολογήσετε το Κάτω Πλαίσιο: Εισάγετε το κάτω πλαίσιο (3) μέσα στο δεξιό άκρο του συνδέσμου σε σχήμα σταυρού (4). Προσέξτε ποια πλευρά πρέπει να κοιτάει προς τα επάνω. Επαναλάβετε τα παραπάνω βήματα μέχρι να συνδέσετε το τελευταίο κάτω πλαίσιο (3) με τον πρώτο σύνδεσμο σε σχήμα σταυρού (4). Βεβαιωθείτε ότι το πλαίσιο είναι πλήρως συναρμολογημένο.

Βήμα 2: Πως να συναρμολογήσετε τα Πόδια: Βεβαιωθείτε ότι η πλευρά με τις μεγάλες τρύπες του συνδέσμου σε σχήμα σταυρού (4) είναι στραμμένη προς τα επάνω. Ευθυγραμμίστε και τις 2 πλευρές των ποδιών (2) με τους 2 συνδέσμους σε σχήμα σταυρού (4). Πιέστε προς τα κάτω μέχρι το ασημένιο κούμπωμα και στις δύο πλευρές του ποδιού να αγγίξει το άκρο των συνδέσμων σε σχήμα σταυρού. Πιέστε το κούμπωμα και πιέστε προς τα κάτω τον σωλήνα του ποδιού μέχρι το κούμπωμα να χωρέσει στην οπή των συνδέσμων σε σχήμα σταυρού.

Βήμα 3: Πως να συνδέσετε τα Ελατήρια: Αρχικά, τοποθετήστε το στρώμα αναπήδησης με το μαξιλαράκι πλαισίου (1) πάνω στο πλαίσιο και τότε οι σύνδεσμοι σε σχήμα σταυρού (4) θα πρέπει να περνούν μέσα από τις τρύπες που υπάρχουν στο μαξιλαράκι πλαισίου. Στερεώστε ένα ελατήριο (10) με το στενό άνοιγμα (ii) στον τριγωνικό δακτύλιο του στρώματος αναπήδησης (1) και στη συνέχεια χρησιμοποιώντας το εργαλείο ελατηρίων (13) συνδέστε το φαρδύ άνοιγμα (i) του ελατηρίου στην επάνω τρύπα του πλαισίου. Συνδέστε το πρώτο ελατήριο (10) στην αριστερή πλευρά ενός συνδέσμου σε σχήμα σταυρού (4) και στη συνέχεια συνδέστε τη γραμμή ελατηρίων 7-13-19-25-31, όπως φαίνεται στην εικόνα. Μετά από αυτό, συνδέστε τα ελατήρια 4-10-16-22-28-34 με αυτή τη σειρά και μετά συνεχίστε με τα υπόλοιπα ελατήρια.

Βήμα 4: Πως να συνδέσετε τους Στύλους: Εισαγάγετε το άκρο ενός στύλου (5) σε έναν σύνδεσμο σε σχήμα σταυρού (4). Προσοχή στο χρώμα, αφού τοποθετήσετε ένα κίτρινο, τοποθετήστε ένα μπλε. Βεβαιωθείτε ότι ο πείρος ασφάλισης του στύλου (5) εφαρμόζει στην οπή του συνδέσμου σε σχήμα σταυρού (4).

Βήμα 5: Πως να συναρμολογήσετε το Επάνω Πλαίσιο: Ξεκινήστε συνδέοντας τον Τ-Σύνδεσμο επάνω πλαισίου (7) και τον σύνδεσμο σε σχήμα σταυρού της επάνω μπάρας (8) στον στύλο (5). Προσέξτε ποια πλευρά πρέπει να κοιτάει προς τα επάνω.

Όπως δείχνει το σχήμα, πρέπει να τοποθετήσετε τους 2 συνδέσμους σε σχήμα σταυρού της επάνω μπάρας (8) σε απέναντι θέσεις, δηλαδή τους αριθμούς 1 και 4 των στύλων (5).

Βήμα 6: Συνεχίστε τοποθετώντας το Επάνω πλαίσιο (6) στις υποδοχές στο επάνω μέρος του πλαισίου του τραμπολίνου, σχηματίζοντας έναν κύκλο.

Βήμα 7: Πως να τοποθετήσετε το Δίκτυ Ασφαλείας: Ρίξτε το δίκτυ ασφαλείας (9) προς τα κάτω από τον επάνω κύκλο στήριξης. Λάβετε υπόψη ότι το δίκτυ ασφαλείας έχει την πλευρά των πλαστικών γάντζων στραμμένη προς τα κάτω. Ρυθμίστε το δίκτυ ασφαλείας για να βεβαιωθείτε ότι η πόρτα δεν είναι φραγμένη. Στερεώστε τους κάτω πλαστικούς γάντζους στους τριγωνικούς δακτυλίους και τις επάνω ταινίες Velcro στον κύκλο στήριξης.

Βήμα 8: Πως να συνδέσετε την Επάνω Μπάρα: Συνδέστε τους κυρτούς σωλήνες της επάνω μπάρας (11) στους συνδέσμους σε σχήμα σταυρού της επάνω μπάρας (8), οι οποίοι βρίσκονται στις απέναντι πλευρές.

Βήμα 9: Συνδέστε τον ίσιο σωλήνα της επάνω μπάρας (12) μέσα στους κυρτούς σωλήνες της επάνω μπάρας (11).

ΣΥΝΤΗΡΗΣΗ & ΚΑΘΑΡΙΣΜΟΣ

- Καθαρίστε το στρώμα και τα πόδια με μαλακό υγρό πανί. Μην χρησιμοποιείτε σκληρά απορρυπαντικά καθαρισμού - αλκοόλ ή με βάση λευκαντικά ή παρόμοια, που περιέχουν λειαντικά σωματίδια.
- Σκουπίστε στη συνέχεια με στεγνό πανί.
- Μην ψεκάζετε νερό ή άλλα υγρά απευθείας στο τραμπολίνο κατά τον καθαρισμό. Με αυτόν τον τρόπο θα αποφύγετε τον κίνδυνο βλάβης του τραμπολίνου λόγω σκουριάς στα μεταλλικά μέρη και ελάττωμα στη σταθερότητα των συνδέσεων.

Благодарим ви, че закупихте този батут от Bebe Stars. Винаги ще ви предоставяме най-добрите продукти и услуги. Моля, прочетете ръководството за употреба, преди да използвате!

ВАЖНО: ЗАПАЗЕТЕ РЪКОВОДСТВОТО ЗА БЪДЕЩИ СПРАВКИ

Подходящо за деца на възраст 3-6 години.

Максималното поддържано тегло е 45 кг. Не позволявайте повече от 1 дете на батута по всяко време. Батутът не е предназначен за използване от деца с намалени физически, сетивни или умствени способности.

Само за домашна употреба.

Преди да започнете да сглобявате:

Този батут трябва да се сглобява от 2 възрастни.

Проверете пакета и се уверете, че имате всички части, изброени в раздела Списък с части на това ръководство за потребителя. Не инсталирайте и не използвайте продукта, ако някои части липсват или са повредени. Съхранявайте на сигурно място, докато сте готови за инсталиране. Свържете се с производителя за резервни части.

Никога не променяйте конструкцията или дизайна на продукта.

Не използвайте неоторизирани части с този батут.

Тази опаковка може да съдържа малки части и не е подходяща за деца под 6-годишна възраст да бъдат наблизо по време на сглобяването.

Когато сглобявате батута, уверете се, че имате много свободно пространство, най-малко 1,5 m диаметър около устройството и 5 m над постелката.

Как да използвам:

Проверявайте батута преди всяка употреба. Уверете се, че всичко е на мястото си и работи правилно. Не използвайте батута без предпазната мрежа. Не скачайте в или извън мрежата. Не използвайте батута, когато е мокър. Не опитвайте и не позволявайте салта. Може да причини сериозно нараняване на врата или смърт. Не позволявайте никаква дейност под батута. Потребителите трябва да са боси или само с чорапи, когато използват батута. Обувките трябва да се свалят, тъй като могат да повредят постелката и да причинят нараняване. Неподходящото облекло може да причини нараняване като куки, катарамии, колани или бижута. Не подскачай веднага след хранене. Когато подскачате на батута, винаги се стремете към центъра на постелката. Първо, научете основните отскоци, преди да опитате сложни маневри. Не поставяйте чужди играчки в батута, те могат да повредят постелката или да наранят детето.

По време на периоди на неизползване можете да разглобите и съхранявате батута.

Инструкции за местоположение (Изображение 1, страница 9):

Уверете се, че имате достатъчно място и чиста суха зона, подходяща за сглобяването на този батут.

ОСНОВНО Е МЯСТОТО, ПРЕДВИДЕНО ЗА ТОЗИ БАТУТ, ДА Е НАПЪЛНО РАВНО И РАВНО с свойства за намаляване на удара, като например трева.

Чували с пясък или колчета могат да бъдат подходящи устройства за закрепване, за да се предотврати преобръщане. Ако земята е неравна, това може да причини движение в рамката и напрежение върху съединените секции на рамката, което може да повреди батута и/или може да причини сериозно нараняване. Спазвайте минимално разстояние от 1,5 м от всички страни на батута. Тази зона не трябва да включва бетон, битум, тухли или други твърди повърхности, тъй като те могат да причинят сериозни наранявания, ако потребителите паднат от батута. Поддържайте минимум 5 м разстояние отгоре, когато се измерва от височината на постелката, за да предотвратите неволния контакт на потребителите с опасности отгоре, като електрически проводници, клони на дървета и въжета за дрехи. Не поставяйте батута върху други предмети и не съхранявайте нищо под постелката за батут. Пазете зоната около батута чиста. Поставете батута далеч от стени, конструкции, огради или други опасни зони.

Поставете батута на добре осветено място.

**ВНИМАНИЕ !!!**

Никога не оставяйте детето си без надзор!

ГРИЖИ И ПОДДРЪЖКА

- Почистете постелката за скачане и краката с мека влажна кърпа. Не използвайте агресивни почистващи препарати - такива на алкохолна или белина или такива, съдържащи абразивни частици.

- Избършете на сухо след това.

- Не пръскайте вода или други течности директно върху батута по време на почистване. По този начин ще избегнете риска от повреда на батута поради нахлуване на металните части и нарушаване на стабилността на връзките.

За да сглобите този батут, всичко, от което се нуждаете, е пружинната кука (13), която е предоставена в картонената кутия.

ПРЕДУПРЕЖДЕНИЕ: Не поставяйте лицето си близо до пружините, тъй като ако го пуснете, то може да отскочи при висока скорост, причинявайки нараняване.

Стъпка 1: Как да сглобите долната рамка: Поставете фитингите на долната рамка (3) в десния край на напречната тръба (4). Бъдете наясно коя страна трябва да се обърне нагоре. Повторете горните стъпки, докато свържете последната долна рамка (3) към първата напречна тръба (4). Уверете се, че рамката е напълно сглобена.

Стъпка 2: Как да инсталирате тръбите за краката: Уверете се, че страната с големите отвори на напречните тръби (4) е обърната нагоре. Подравнете двете страни на краката (2) с две напречни тръби (4). Натиснете надолу, докато сребърната скоба от двете страни на крака докосне края на напречните тръби. Натиснете щипката и натиснете надолу тръбата на крака, докато щипката влезе в отвора на напречните тръби.

Стъпка 3: Как да прикрепите пружините: Поставете постелката за скачане с подложката на рамката (1) върху рамката и напречните тръби (4) трябва да минават през дупките на подложката на рамката. Закачете една пружина (10) с тесния отвор (ii) на триъгълния пръстен на постелката за скачане (1) и след това с помощта на пружинната кука (13) свържете широкия отвор (i) на пружината към горната рамка дупка. Прикрепете първата пружина (10) от лявата страна на напречна тръба (4) и след това прикрепете 7-13-19-25-31 пружинна линия, както е показано на снимката. След това прикрепете 4-10-16-22-28-34 пружини в този ред, след което продължете с останалите пружини.

Стъпка 4: Как да инсталирате колове за заграждение: Поставете края на стълб за заграждение (5) в напречна тръба (4). Обърнете внимание на цвета, след като инсталирате жълто, монтирайте синьо. Уверете се, че заключващият щифт на стълба на корпуса (5) пасва в отвора на напречната тръба (4).

Стъпка 5: Как да инсталирате горната рамка: Започнете с прикрепването на Т-образната връзка на горната кръгла рамка (7) и напречната тръба на горната греда (8) към стълба на заграждението (5). Бъдете наясно коя страна трябва да се обърне нагоре. Както показва фигурата, трябва да прикрепите 2-те напречни тръби на горната греда (8) от противоположните страни, номера 1 и 4 на стълбовете на заграждението (5).

Стъпка 6: Продължете, като поставите горната кръгла рамка (6) във фитинги в горната част на рамката на батута, образувайки кръг.

Стъпка 7: Как да инсталирате предпазната мрежа: Плъзнете предпазната мрежа (9) надолу от горния опорен кръг. Имайте предвид, че предпазната мрежа е с пластмасови куки, обърнати надолу. Регулирайте предпазната мрежа, за да сте сигурни, че вратата не е блокирана. Прикрепете долните пластмасови куки към триъгълните пръстени и горните велкро ленти към опорния кръг.

Стъпка 8: Как да инсталирате горната греда: Прикрепете извитите тръби на горната греда (11) към напречните тръби на горната греда (8), които са от противоположните страни.

Стъпка 9: Свържете правата тръба на горната греда (12) с извитите тръби на горната греда (11).

Хвала вам што сте купили овај трамполин од Бебе Старс. Увек ћемо вам пружити најбоље производе и услуге. Молимо прочитајте упутство за употребу пре употребе!

ВАЖНО: ЗАЧУВАЈТЕ УПУТСТВО ЗА БУДУЋЕ РЕФЕРЕНЦЕ

Погодно за децу узраста од 3-6 година.

Максимална подржана тежина је 45 кг. Не дозволите више од 1 детета на трамполини у било ком тренутку. Трамполин није намењен деци са смањеним физичким, сензорним или менталним способностима.

Само за домаћу употребу.

Пре него што почнете да састављате:

Овај трамполин треба да састављају 2 одрасле особе.

Проверите пакет и уверите се да имате све делове наведене у одељку Листа делова овог упутства за употребу. Немојте инсталирати или користити производ ако неки делови недостају или су оштећени. Чувајте на безбедном месту док не budete спремни за уградњу. Контактирајте произвођача за резервне делове.

Никада не мењајте конструкцију или дизајн производа.

Немојте користити недозвољене делове са овим трамполином.

Ово паковање може да садржи мале делове и није погодно за децу млађу од 6 година да буду у близини током склапања. Када монтирате трамполин, водите рачуна да имате довољно слободног простора, најмање 1,5 м пречника око јединице и 5 м изнад простирке.

Како се користи:

Прегледајте трамполин пре сваке употребе. Уверите се да је све на свом месту и да ради исправно.

Немојте користити трамполин без заштитне мреже. Не скачите у мрежу или ван мреже. Немојте користити трамполин када је мокар. Не покушавајте или дозволите салто. Може изазвати озбиљне повреде врата или смрт. Не дозволите никакве активности испод трамполина.

Корисници морају да буду боси или да носе само чарапе када користе трамполин. Обућа се мора уклонити јер може оштетити простирку и изазвати повреде. Неодговарајућа одећа може изазвати повреде као што су куке, копче, каишеви или накит. Немојте одскочити одмах након obroка. Када скачете на трамполину, увек циљајте на центар струњаче. Прво, научите основне одскоке пре него што покушате сложене маневре. Не стављајте стране играчке у трамполин, јер могу оштетити простирку или повредити дете.

Током периода неупотребе, трамполин можете раставити и чувати.

Упутства за локацију (слика 1, страна 9):

Уверите се да имате довољно простора и чисто суво место погодно за монтажу овог трамполина.

БИТНО ЈЕ ДА МЕСТО НАМЕЊЕНО ЗА ОВАЈ ТРАМПОЛИН БУДЕ ПОТПУНО РАВНО И РАВНО са својствима која ублажавају ударце као што је трава. Вреће са песком или клинови могу бити прикладни уређаји за причвршћивање за спречавање превртања.

Ако је тло неравно, то може изазвати померање оквира и оптерећење спојених делова рама што може оштетити трамполин и/или изазвати озбиљне повреде. Одржавајте минимални размак од 1,5 м са свих страна трамполина. Ово подручје не би требало да обухвата бетон, битумен, циглу или друге тврде површине јер оне могу изазвати озбиљне повреде ако корисници падну са трамполина. Одржавајте минимално 5м размака изнад главе када се мери од висине простирке како бисте спречили кориснике да ненамерно контактирају опасности изнад главе као што су електричне жице, гране дрвећа и конопци за веш. Не стављајте трамполин на друге предмете и не остављајте ништа испод трамполине. Нека подручје око трамполина буде чисто. Поставите трамполин даље од зидова, конструкција, ограда или других опасних подручја. Поставите трамполин на добро осветљено место.

**УПОЗОРЕЊЕ !!!**

Никада не остављајте дете без надзора!

НЕГА И ОДРЖАВАЊЕ

- Очистите простирку за скакање и ноге меком влажном крпом. Немојте користити агресивне детерџенте за чишћење - на бази алкохола или избељивача, или сличне који садрже абразивне честице.
- Након тога обришите.
- Немојте прскати воду или друге течности директно на трамполин током чишћења. На тај начин ћете избећи ризик од оштећења трамполина услед налета на металне делове и поремећаја стабилности спојева.

Да бисте саставили овај трамполин, све што ће вам требати је опружна кука (13) која се налази у кутији.

УПОЗОРЕЊЕ: Не постављајте лице близу опруга јер ако га пустите, може се одбити великом брзином и изазвати повреду.

Корак 1: Како саставити доњи оквир: Уметните спојеве доњих оквира (3) у десни крај попречне цеви (4). Будите свесни која страна треба да буде окренута према горе. Понављајте горе наведене кораке док не повежете последњи доњи оквир (3) у прву попречну цев (4). Уверите се да је оквир потпуно састављен.

Корак 2: Како инсталирати цеви за ноге: Уверите се да је страна са великим рупама укрштених цеви (4) окренута нагоре. Поравнајте обе стране ногу (2) са две укрштене цеви (4). Притискајте надоле све док сребрна копча на обе стране ноге не додирне крај попречних цеви. Притисните копчу и притисните цев за ноге док се копча не уклопи у отвор на попречним цевима.

Корак 3: Како причврстити опруге: Поставите простирку за скакање са подлошком оквира (део 1) на рам и попречне цеви (4) треба да прођу кроз рупе на подлози оквира. Закачите једну опругу (10) са уским отвором (ii) на троугласти прстен простирке за скакање (1), а затим помоћу куке за опругу (13) повежите широки отвор (i) опруге на горњи оквир рупа. Причврстите прву опругу (10) на леву страну попречне цеви (4), а затим причврстите линију опруга 7-13-19-25-31 као што је приказано на слици. Након тога причврстите опруге 4-10-16-22-28-34 тим редоследом, а затим наставите са осталим опругама.

Корак 4: Како инсталирати стубове кућишта: Уметните крај стуба кућишта (5) у попречну цев (4). Обратите пажњу на боју, након уградње жуте, уградите плаву. Уверите се да игла за закључавање стуба кућишта (5) стане у отвор укрштене цеви (4).

Корак 5: Како да инсталирате горњи оквир: Почните са причвршћивањем Т-спојнице горњег кружног оквира (7) и попречне цеви горње шипке (8) на стуб кућишта (5). Будите свесни која страна треба да буде окренута према горе. Као што слика показује, морате причврстити 2 горње попречне цеви (8) на супротним странама, бројеви 1 и 4 стубова кућишта (5).

Корак 6: Наставите постављањем горњег круга оквира (6) у спојеве на врху оквира трамполина, формирајући круг.

Корак 7: Како да инсталирате заштитну мрежу: Гурните заштитну мрежу (9) надоле са горњег круга подршке. Имајте на уму да заштитна мрежа има пластичне кукe окренуте надоле. Подесите сигурносну мрежу да бисте били сигурни да врата нису блокирана. Причврстите доње пластичне кукe на троугласте прстенове, а горње чичак траке на круг за подршку.

Корак 8: Како инсталирати горњу шипку: Причврстите закривљене цеви горње шипке (11) у попречне цеви горње шипке (8) које су на супротним странама.

Корак 9: Повежите равну цев горње шипке (12) у закривљене цеви горње шипке (11).



ATTENTION! | ΠΡΟΣΟΧΗ!

Keep the trampoline covered when it is outside, the weather conditions will cause harm and damages to the product.

Κρατήστε το τραμπολίνο καλυμμένο όταν είναι έξω, οι καιρικές συνθήκες θα προκαλέσουν βλάβη και ζημιές στο προϊόν.



ВНИМАНИЕ! | ПАЖЪА!

Дръжте батута покрит, когато е навън метеорологичните условия ще причинят щети и щети напродуктът.

Нека трамполин бъде покритен када је напољу, временски услови ће проузроковати штету и штетупроизвод.

Cover Trampoline

You can use Bebe Stars covers

Μπορείτε να χρησιμοποιήσετε τα καλύμματα της Bebe Stars

Μожете да използвате калъфи Bebe Stars

Μожете користити навлаке за Бебе Старс

item: 9646-100 (6FT)

item: 9647-100 (8FT)

item: 9648-100 (10FT)



Thank you for choosing Bebe Stars products

Ευχαριστούμε για την προτίμηση σας
στα προϊόντα Bebe Stars

Cover Trampoline

item: 9646-100 (6FT)

item: 9647-100 (8FT)

item: 9648-100 (10FT)



Complete your set:

Discover tailored accessories.

Scan here to see the full list of accessories or ask your retail shop.

Ολοκληρώστε το σετ σας:

Ανακαλύψτε προσαρμοσμένα αξεσουάρ.

Σαρώστε εδώ για να δείτε την πλήρη λίστα αξεσουάρ ή ρωτήστε το κατάστημα.

SCAN ME



FOLLOW US

 bebestarsbygillis

 @bebe.stars

 bebestarsbygillis

ADDRESS

G. Gkilis & SIA OE
2nd Km N. Moudania-Sithonia Str.
PO: 63200 N. Moudania Greece
T.: +3023730-23585
www.bebestars.gr